

CE

Atitikimo Deklaracija

Patvirtinama, kad:

Gaminio tipas:	Automobilio Imobilizatorius
Modelis:	KD 2006

Atitinka ES Tarybos Direktyvas:

95/56/EB	Pritaikyta techninio progreso 74/61/EEB Tarybos direktyvai „Dėl įrenginių apsaugančių motorines transporto priemones nuo neteisėto jų panaudojimo“
89/336EEB	Elektromagnetinis suderinamumas

Normos, taikytos tyrimų metu:

Reglamentas Nr. 97/ECE (EEK JTO)

GARANTIJA

Gamintojas suteikia 24 mėnesių garantiją nuo pirkimo datos ir išipareigoja nemokamai suremontuoti prietaisą, jeigu dėl gamintojo kaltės per tą laikotarpį būtų nustatyti gedimai. Išvalytą ir gedimų šalinimui paruoštą prietaisą, savo lėšomis, su minėta garantija, pirkimo čekiu arba PVM faktūra bei trumpu gedimo aprašymu pristatyti į pirkimo vietą. Prietaiso montavimo ir demontavimo darbų išlaidas dengia vartotojas. Garantija nesuteikiama pultų maitinimo elementams bei gedimams, kurie atsirado dėl prietaiso naudojimo ne pagal jo paskirtį, savavališko reguliavimo, perdarymo ir remonto.

Techniniai duomenys:			
Maitinimo įtampa	DC 12 V	Dažnis	433,92 MHz
Maksimali suvartojama elektros srovė	20 mA	Darbo temperatūros ribos	- 30 iki +85°C
Maksimali blokavimo elektros srovės apkrova	15 A	Masė neto	0.146 kg
Maksimali 2 kanalo išėjimo elektros srovės apkrova	100 mA		
Šis prietaisas atitinka visus EMC 89/336 EEB direktyvos „Dėl elektromagnetinio suderinamumo“ normas. Atitinka Reglamento Nr. 97 EEK JT sertifikavimą.			
Sertifikavimo numeris		E20-97RI-012012	
Aplinkosauga			
Šis produktas negali būti priskirtas prie buitinių atliekų ir išmestas į šiukšlių dėžę. Jeigu norime saugoti natūralią aplinką, turime užtikrinti teisingą atliekų utilizaciją. Informaciją, susijusią su šio produkto perdirbimu, gausite pardavimo vietoje arba pardavėjų vietinėse atstovybėse.			

„KD –2006™“

Ver. 154.01.05

1. PRIETAISO FUNKCIJOS

- savarankiškas automobilio apsaugos įjungimas po išjungimo;
- apsaugos išjungimas mygtuko pagalba arba automatinis išjungimas (BSI versija turi būti įjungta, punktas 2.8)
- funkcija, apsauganti nuo ĮSILAUŽIMO ir nuo automobilio raktelių vagystės;
- funkcija, apsauganti nuo ATVIROS VAGYSTĖS (Anti-Hi-Jack funkcija) ir vairuotojo užpuolimo;
- servisinio aptarnavimo funkcija (VALET režimas), leidžianti automobilį atiduoti remontui be nurodymų, kaip išjungti funkcijas, apsaugančias nuo ĮSILAUŽIMO ir ATVIROS VAGYSTĖS (Anti-Hi-Jack funkcija);
- dviejų nepriklausomų elektros grandžių blokavimas;
- dviejų automatinių (BSI versijos) identifikatorių įprogramavimo galimybė;
- ĮSILAUŽIMO ir ATVIROS VAGYSTĖS (Anti-Hi-Jack funkcija) procedūrų akustinė signalizacija;
- ĮSILAUŽIMO ir ATVIROS VAGYSTĖS (Anti-Hi-Jack funkcija) procedūrų vizualinė signalizacija (pasirinktinai).

2. NAUDOJIMO INSTRUKCIJA**2.1. SISTEMOS BLOKADOS ĮJUNGIMAS**

- išjungti degimą, pasitraukti nuo automobilio.

EFEKTAS: automobilio apsauga įsijungia, po 30 sekundžių pradeda mirksėti šviesos diodas.**2.2. SISTEMOS BLOKADOS IŠJUNGIMAS**

- įjunkite degimą, nuspauskite ir 3 sekundes prilaikykite funkcijos išjungimo mygtuką;

EFEKTAS: automobilio apsauga išjungta.

- Įjunkite degimą (jeigu sistemos blokavimas dar neišjungtas, šviesos diodas cikliška mirksi) su įjungtu automatinio identifikatoriumi prisiartinkite prie automobilio (BSI versija turi būti įjungta, punktas 2.8);

EFEKTAS: šviesos diodas užgesa, automobilio blokavimo sistema išsijungia.

2.3. Funkcijos, apsaugančios nuo ĮSILAUŽIMO, aprašymas

PASTABA!	Ši funkcija yra gamintojo išjungta ir prieinama tik klientui už ES ribų. Šios funkcijos savavališkas programavimas yra prietaiso pertvarkymas, už kurio pasekmes gamintojas neatsako.
----------	---

Jeigu po degimo įjungimo sistemos blokavimas nebus išjungtas, po 17 sekundžių vairuotojo kabinoje pradeda mirksėti šviesos diodas (jeigu šviesinė signalizacija yra įjungta) – daviklis pradeda cikliška skleisti garsus. Jeigu dar po 17 sekundžių išjungimo mygtuku arba automatiškai (2.2 punktą) nebus atjungtas centrinės valdymo sistemos blokavimas, prasidės automobilio sustabdymo procedūra (punktas 2.5).

2.4. Funkcijos, apsaugančios automobilį nuo ATVIROS VAGYSTĖS (Anti-Hi-Jack funkcija), aprašymas

PASTABA!	Ši funkcija yra gamintojo išjungta ir prieinama tik klientui už ES ribų. Šios funkcijos savavališkas programavimas yra prietaiso pertvarkymas, už kurio pasekmes gamintojas neatsako.
----------	---

Per 25 sekundes po durų atidarymo ir uždarymo (veikiant varikliui) šviesos diodas vairuotojo kabinoje pradeda mirksėti (jeigu šviesinė signalizacija yra įjungta) – daviklis pradeda cikliška skleisti garsus. Jeigu dar po 10 sekundžių išjungimo mygtuku arba automatiškai (2.2 punktą) nebus atjungtas centrinės valdymo sistemos blokavimas, prasidės automobilio sustabdymo procedūra (punktas 2.5).

2.5 Automobilio sustabdymo procedūros aprašymas

- prasideda cikliški buzerio garsai, posūkio signalų mirksėjimas (jeigu papildomas išėjimas yra įprogramuotas, kaip posūkio signalų išėjimas), šviesos diodas užsidega nepertraukiamai
- po 20 sekundžių degimas užblokuojamas, buzeris nutyla, o posūkio signalai mirksi iki sistemos blokavimo išjungimo (punktas 2.2)

PASTABA!	Po degimo blokavimo yra vienkartinė automobilio užvedimo galimybė (kuri tęsiasi 20 sekundžių).
----------	--

2.6 Servisinio aptarnavimo funkcijos (VALET režimo) būklės funkcijos įjungimas

- uždaryti duris, įjungti degimą;
- 8 sekundes palaikyti nuspauštą išjungimo mygtuką, kol pasigirs 5 trumpi daviklio signalai.

EFEKTAS: po degimo įjungimo šviesos diodas dega pastoviai, daviklis pypteli kas 16 sekundžių primindamas, kad servisinio aptarnavimo (VALET režimo) būklė yra aktyvi, po degimo išjungimo šviesos diodas mirksi.

2.7 Servisinio aptarnavimo funkcijos (VALET režimo) būklės funkcijos išjungimas

- uždaryti duris, įjungti degimą;
- 8 sekundes palaikyti nuspauštą išjungimo mygtuką, kol pasigirs 6 trumpi daviklio signalai (tris kartus aukštas – žemas tonas).

2.8 Automatiškas BSI sistemos išblokavimas

BSI sistemos valdymas apsiriboja įjungto identifikatoriaus disponavimu (punktas 3.1). Ši naujovė palengvina funkcijos, saugančios nuo įsilaužimo ir atviros vagystės, eksploataciją, nes vartotojas neprivalo prisiminti apie šios funkcijos nuolatinį išjunginėjimą. Identifikatorius padeda geriau apsaugoti automobilį, nes „paslėptas“ vairuotojo identifikavimo mygtukas nebūtinai turi būti pasiekiamas ranka.

Identifikatorius – tai miniatiūrinis radijo siųstuvai, kas 7 sekundes siunčiantis unikalų kodą, kuris identifikuoja vartotoją. Išvykimo ar automobilio apsaugojimo nuo įsilaužimo funkciją, atjungia pirmas impulsas, kuris pasiekia daviklį. Funkcija, apsauganti nuo automobilio vagystės, atjungiamą tik trečio impulso.

Centrinė valdymo sistema po funkcijos, apsaugančios nuo automobilio vagystės ir įsilaužimo, atjungimo praėjus 65 sekundėms dar kartą tikrina, ar identifikatorius yra automobilio viduje. Jeigu po 65 sekundžių prietaisas nesusisieks su identifikatoriumi, tada prasidės savarankiškas funkcijos, apsaugančios nuo įsilaužimo, įjungimas.

3. IDENTIFIKATORIAUS NAUDOJIMO INSTRUKCIJA

Identifikatoriaus įjungimas: 5 sekundes laikyti nuspaudus identifikavimo mygtuką.

EFEKTAS: identifikatorius įsijungia, šviesos diodas užsidega kelioms sekundėms.

Identifikatoriaus išjungimas: 5 sekundes laikyti nuspaudus identifikavimo mygtuką.

EFEKTAS: identifikatorius išsijungia, šviesos diodas sumirksi kelis kartus.

Identifikatoriaus būklės patikrinimas: 1 sekundę laikyti nuspaudus identifikavimo mygtuką.

EFEKTAS: jeigu šviesos diodas užsidega 4 sekundėms, tai identifikatorius yra įjungtas. Jeigu šviesos diodas sumirksi kelis kartus, identifikatorius yra išjungtas.

4. PROGRAMAVIMO INSTRUKCIJA

Programavimo parinkčių nustatymas:

4.1 įjungti stoties funkciją (punktas 2.60);

4.2 atidaryti duris;

4.3 nustatyti stotelę uždegimo režimu;

4.4 nuspaušti ir 16 sekundžių laikyti funkcijos atšaukimo mygtuką, kol neišgirsite **daviklio** signalo pyptelėjimo.

4.5 daviklio signalas cikliškaipypsi: 1 pyptelėjimas (pirmas parametras identifikatorių užprogramavime), šviesos diodas rodo parinkties įprogramavimą

- šviesos diodas dega – identifikatorių kodų įsiminimo funkcija yra įjungta;
- šviesos diodas nedega – identifikatorių kodų įsiminimo funkcija yra išjungta.

4.5.1 Identifikatorių įprogramavimas į centrinės valdymo sistemos atmintį:

- išjunkite visus identifikatorius, kurie yra prietaiso ryšio zonoje;
- nustatykite pirmą parametą programavimo režimu (4.5 punktą);
- trumpam nuspauskite funkcijos atšaukimo mygtuką;
- signalo daviklis nutyla, šviesos diodas užsidega, prietaisas laukia signalo perdavimo iš identifikatorių;
- nuspauskite mygtuką, esantį pirmajame identifikatoriuje;
- signalo daviklis patvirtina įprogramavimą;
- trumpam nuspauskite mygtuką, esantį antrame identifikatoriuje, o jeigu valdymo sistema turi tik vieną identifikatorių, tai antrą kartą reikia nuspausti pirmojo identifikatoriaus mygtuką;
- signalo daviklis patvirtina įprogramavimą;
- įjunkite identifikatorių, kuris valdo sistemą;
- signalo daviklis pypteli kelis kartus, vienas pyptelėjimas (pirmas parametras – identifikatorių įprogramavimas į centinę valdymo sistemą).

4.5.2 Visų identifikatorių ištrynimasis iš sistemos atminties;

- išjunkite visus identifikatorius, esančius prietaiso ryšio zonoje;
- nustatykite pirmąjį parametą programavimo režimu (punktą 4.5);
- du kartus nuspauskite funkcijos atšaukimo mygtuką;
- kita daviklio signalų serija – visi identifikatoriai ištrinti.

4.5.3 Priėjimas prie kitų nustatymų:

- išjunkite stotį (signalo daviklis nutyla);
- įjunkite stotį.

PASTABA!	Parametrų, aprašytų 4.6 ir 4.9 punktuose, perprogramavimas keičia sertifikuotą prietaiso paskirtį.
-----------------	--

PASTABA!	Gamintojas neatsako už minėtų parametrų perprogramavimą, nes šių parametrų keitimas leidžiamas tik įgaliojusiems klientams, kurie nenaudos pakeitimų Europos Sąjungos rinkoje.
-----------------	--

4.6. Signalo daviklis cikliškaipypsi, 2 pyptelėjimai (**antras parametras – funkcija, apsauganti nuo įsilaužimo**), šviesos diodas rodo parinkties nustatymą:

- šviesos diodas dega – funkcija, apsauganti nuo įsilaužimo, aktyvuota;
- šviesos diodas nedega – funkcija, apsauganti nuo įsilaužimo, neaktyvi.

4.6.1 Perėjimas prie kitų nustatymų: – išjunkite stotį (signalo daviklis nutyla)

- įjunkite stotį.

4.7. Signalo daviklis cikliškaipypsi, 3 pyptelėjimai (trečias parametras – funkcija, apsauganti nuo automobilio vagystės), LED diodas rodo opcijos nustatymą:

- šviesos diodas dega – funkcija, apsauganti nuo automobilio vagystės, aktyvuota,
- šviesos diodas užgesęs – funkcija, apsauganti nuo automobilio vagystės, neaktyvi.

Funkcijos atšaukimo mygtuko paspaudimas keičia parinkčių nustatymus.

4.7.1 Perėjimas prie kitų nustatymų: – išjunkite stotį (signalo daviklis nutyla)

- įjunkite stotį.

4.8. Signalo daviklis cikliškaipypsi, 4 pyptelėjimai, (**ketvirtas parametras – funkcijos, apsaugančios nuo automobilio vagystės ir įsilaužimo, vizualizavimo įjungimas/išjungimas LED signalizacijos pagalba**), šviesos diodas patvirtina parinkties įprogramavimą;

- šviesos diodas dega – funkcija aktyvuota,
- šviesos diodas užgesęs – funkcija neaktyvi.

Funkcijos atšaukimo mygtuko paspaudimas keičia parinkčių nustatymus.

4.8.1 Perėjimas prie kitų nustatymų: – išjunkite stotį (signalo daviklis nutyla),

- įjunkite stotį.

4.9. Signalo daviklis cikliškaipypsi, 5 pyptelėjimai, (**penktas parametras – papildomo išėjimo veikimo logikos pakeitimas**), patvirtina parinkties įprogramavimą:

- šviesos diodas dega – išėjimas pritaikytas darbui su uždegimo blokavimo rele;
- šviesos diodas nedega – išėjimas pritaikytas darbui su posūkio signalų rele.

Funkcijos atšaukimo mygtuko paspaudimas keičia parinkčių nustatymus.

4.9.1. Perėjimas prie kitų nustatymų: – išjunkite stotį (signalo daviklis nutyla),

- įjunkite stotį.

Prietaisas grįžta prie pirmojo parametro (punktą 4.5).

5. **Programavimo režimo išjungimas:** – uždarykite duris (3 signalo daviklio pyptelėjimai aukštas–vidutinis–žemas). Prietaisas užbaigia programavimo režimą ir išjungia aptarnavimo stoties būklės parinktį.

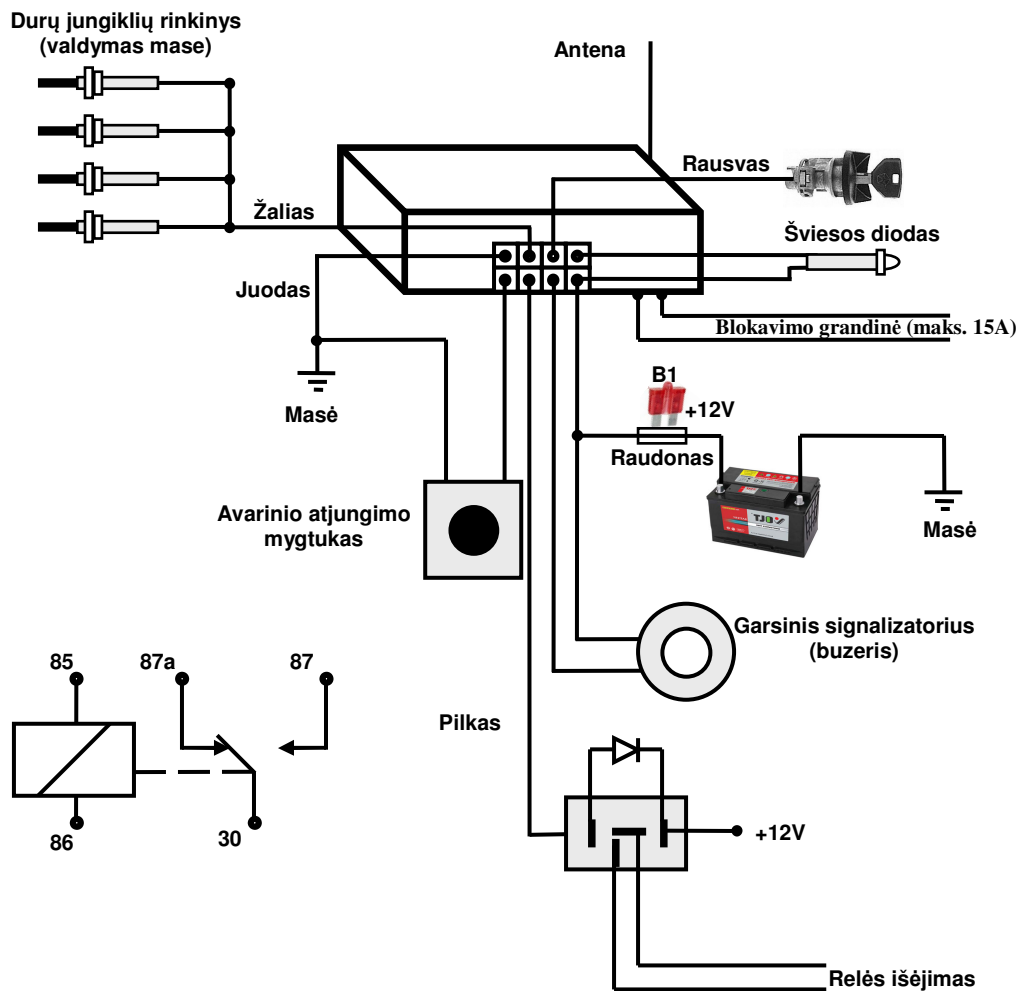

PASTABA!

Rekomenduojama saugiklio vertė:
 B1 – 1A